

... BAUREIHE TFM

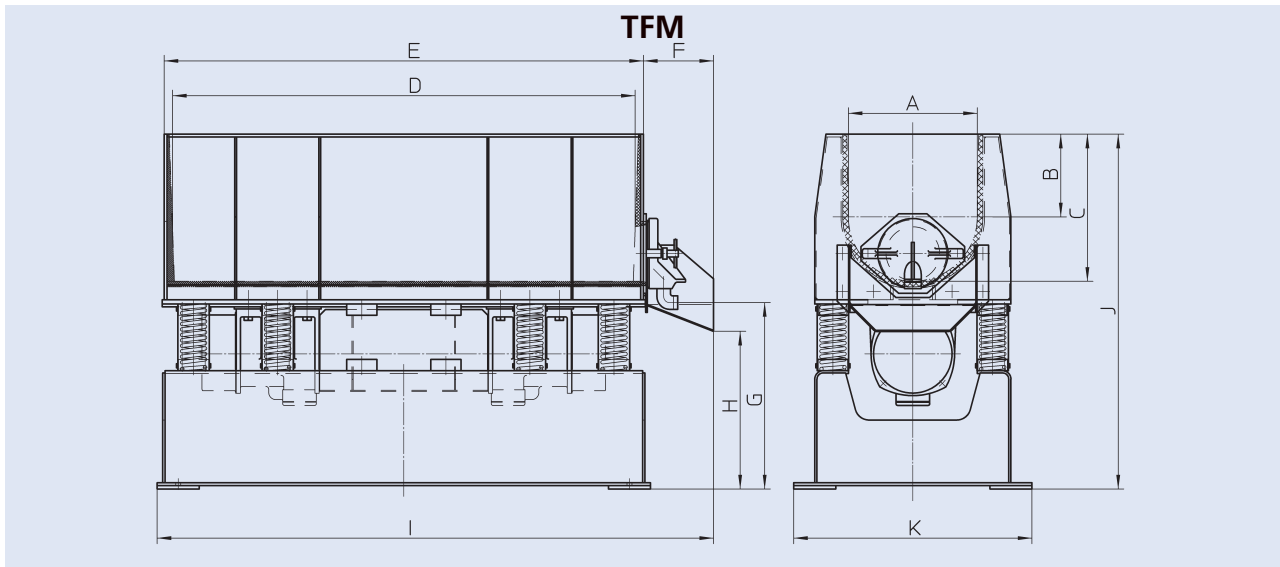

TFM									
	49 x 21	58 x 32	83 x 37	110 x 46	165 x 46	220 x 56	120 x 91	150 x 125	210 x 150
A	210	320	370	460	460	560	910	1250	1500
B	140	190	210	295	295	360	455	625	450
C	245	350	395	525	525	640	910	1250	1200
D	490	580	830	1100	1650	2200	1200	1500	2100
E	520	616	880	1160	1710	2264	1274	1580	2180
F	100	100	200	250	250	250	260	260	260
G	650	650	650	665	665	665	720	850	1050
H	560	560	530	560	560	560	650	750	930
I	640	730	1100	1410	1960	2514	1555	1860	2500
J (leer)	938	1010	1130	1285	1280	1400	1675	2175	2330
K	400	620	730	850	850	950	1350	1650	2150
Auslauf- Ø	100	100	140	200	200	200	320	320	320
Anzahl Ausläufe	1	1	1	1	2	2	1	2	2
Füllvolumen (l)	15	42	80	164	247	487	702	1656	3338

Alle Angaben in mm

TFM									
	49 / 21	58 / 32	83 / 37	110 / 46	165 / 46	220 / 56	120 / 91	150 / 125	210 / 150
Leistung (kW)	1 x 0,37 1 x 0,75	1 x 0,37 1 x 0,75	1 x 1,0 1 x 3,0	1 x 3,0 1 x 7,0	2 x 2,0 2 x 4,5	2 x 3,5 2 x 7,0	1 x 4,5	1 x 7,0	2 x 7,0
Kugelpolierfähig	Ja	Ja	Ja	Ja	Ja	Ja	Nein	Nein	Nein
Nutzvolumen (l)	15	42	80	165	250	485	700	1650	3300
Auskleidungs- stärke (mm)	10	15	20	20	20	20	20	20	20
Größtmögliche Teilemaße* (mm)	440 x 170 x 170	510 x 250 x 250	720 x 290 x 290	960 x 370 x 370	1500 x 370 x 370	2000 x 450 x 450	1100 x 730 x 730	1350 x 1000 x 1000	1850 x 1200 x 1200

* Länge x Breite x Höhe
Standard Drehzahl 1500 min-1
Drehzahlregelung mittels Frequenzumformer (Option), Drehzahlbereich 1000-2800 min-1