

WALTHER
TROWAL!



**TROWAL BESTECKTROCKNER/-polierer
BT 50**



Bestecktrockner / -polierer

BT 50

Trotz modernster Reinigungstechnik kommen Messer, Gabeln und Löffel nur selten wirklich trocken und fleckenfrei aus den Spülmaschinen. Die Folge: Ohne zeit- und personalintensive Nacharbeit geht's nicht.

Walther Trowal, Spezialist in Sachen Oberflächentechnik, hat sich dieser Problematik angenommen und eine perfekte, wirtschaftliche Lösung erarbeitet:

Der Bestecktrockner BT 50 trocknet und poliert bis zu 12.000 Besteckteile pro Stunde und liefert glänzende und hygienisch einwandfreie Ergebnisse.

Funktionsweise

Augeheiztes, vibrierendes Trockengranulat poliert und trocknet die Besteckteile schonend und perfekt. Es durchläuft einen spiralförmigen Arbeitsbehälter, der mit aufgeheiztem und entkeimtem Trockengranulat befüllt ist. Das komplett vom Trockenmedium umschlossene Besteck wird somit schonend getrocknet und poliert. In der Separierzone wird Ihr Besteck vom Trockengranulat getrennt und fällt in den bereitgestellten Besteckkorb.

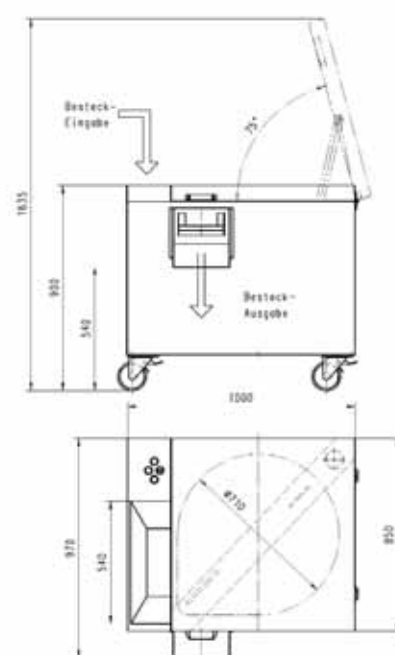

Typ		BT 50
Abmessung	[cm] L x B x H	100 x 85 x 90
Motorleistung	[kW]	0,25
Maximale Heizleistung	[W]	700
Spannung	[V]	220 V - 50 Hz
Leergewicht	[kg]	160
Betriebsgewicht	[kg]	190
Arbeitsleistung	[Teile/h]	max. 12.000

Bedienungskomfort

Die Bedienung ist kinderleicht. Die kompakte Bauweise wird durch geringen Platzbedarf, höchste Funktionalität und maximale Betriebswirtschaftlichkeit geprägt. Einfache hygienische Reinigung, der Automatisierungsgrad, unkomplizierte Ein- und Ausbringen der Besteckteile sowie der Einsatz hochwertiger und verschleißgeschützter Werkstoffe sind weitere Vorteile!

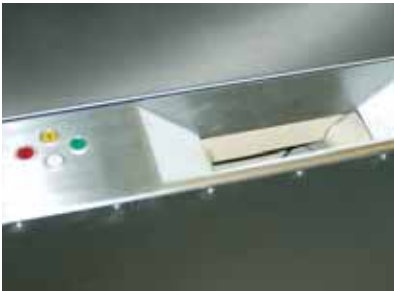

Besonderheiten

- **Hoher Besteckdurchsatz:** Der geräumige Arbeitsbehälter gewährleistet einen hohen Besteckdurchsatz von bis zu 12.000 Teilen in der Stunde bei gleichzeitig schonendem Transport. Ein Verklemmen des Bestecks wird verhindert.
- **Leichte, hygienische Reinigung:** Durch Aufklappen des Trocknerdeckels ist eine einfache und schnelle Reinigung möglich. Arbeitsbehälter und Außenverkleidung sind zusätzlich aus hygienischen Gründen komplett aus Edelstahl.
- **Hohe Keimfreiheit des Granulates:** Durch die erhöhte Granulattemperatur von über 70°C wird die Feuchtigkeitsaufnahme verbessert und das Granulat bleibt dauerhaft entkeimt.
- **Neue Heiztechnologie:** Kurze Aufheizzeit und hohe Temperaturkonstanz sowie eine effektive Wärmeübertragung vom Behälterboden in das Trockengranulat bewirken einen geringen Energiebedarf.
- **Geräuscharm:** Die Laufruhe < 65 dB(A), der geringe Platzbedarf und die Mobilität durch Rollen erlauben den flexiblen Einsatz in jeder Spülküche.
- **Direkteingabe gefüllter Besteckkörbe:** Die Bestecke können bequem, direkt aus den Spülmaschinenkörben in den Eingabetrichter eingegeben werden ohne Kontamination durch Handkontakt.
- **Einfache Bedienung:** Einfache Zwei-Knopfbedienung. Der Bediener wird durch zwei Farbleuchten über den Betriebszustand informiert. So ist eine Fehlbedienung nahezu ausgeschlossen.
- **Staubabsaugung:** Eine Staubabsaugung wird optional angeboten. Die tägliche Reinigung des Trockners und seiner Umgebung vom anfallenden Staub entfällt.
- **Trockenmedium:** Das Spezial-Trockenmedium „GTM 300“ ist staubarm und entkeimt nach DIN EN 1174, Teil 1-3, geprüft durch GfPS, Aachen (Labornummer 23036M068).

GLEITSCHLEIFTECHNIK • STRAHLTECHNIK
KLEINTEILBESCHICHTUNG • PROZESSWASSERTECHNIK

W | A | L | T | H | E | R
T | R | O | W | A | L | !

Walther Trowal GmbH & Co. KG

Rheinische Str. 35 - 37

D-42781 Haan

Tel.: +49(0)21 29-5 71-0

Fax: +49(0)21 29-5 71-2 25

E-Mail: info@walther-trowal.de

Internet: www.walther-trowal.de